

HYPERPRO

LOWERING KIT / VERLAGINGSSET for HONDA XL 1000 V Varadero Models '03>

LK-HO10-003-40 PART LIST

| | |
|--|---|
| LINK0019 - Lowering link/ verlagingslink | 2 |
| PLATE001 - Mounting plate/ bevestigingsplaat | 1 |
| SPCR0001 - Spacer/ afstandsbuis | 2 |
| M6x45 - Bolt/ bout | 2 |
| M6 Locknut/ borgmoer | 2 |
| M6 Washer/ ring | 4 |

ALL IDEAS, DESIGNS ARRANGEMENTS AND PLANS INDICATED OR REPRESENTED BY THIS DRAWING ARE OWNED BY HYPERPRO AND WERE CREATED, EVOLVED AND DEVELOPED FOR USE ON AND IN CONNECTION WITH THE SPECIFIC PROJECT. NONE SUCH IDEAS, DESIGNS, ARRANGEMENTS OR PLANS SHALL BE USED BY OR DISCLOSED TO ANY PERSON, FIRM OR CORPORATION FOR ANY PURPOSE WHATSOEVER WITHOUT THE WRITTEN PERMISSION OF HYPERPRO.

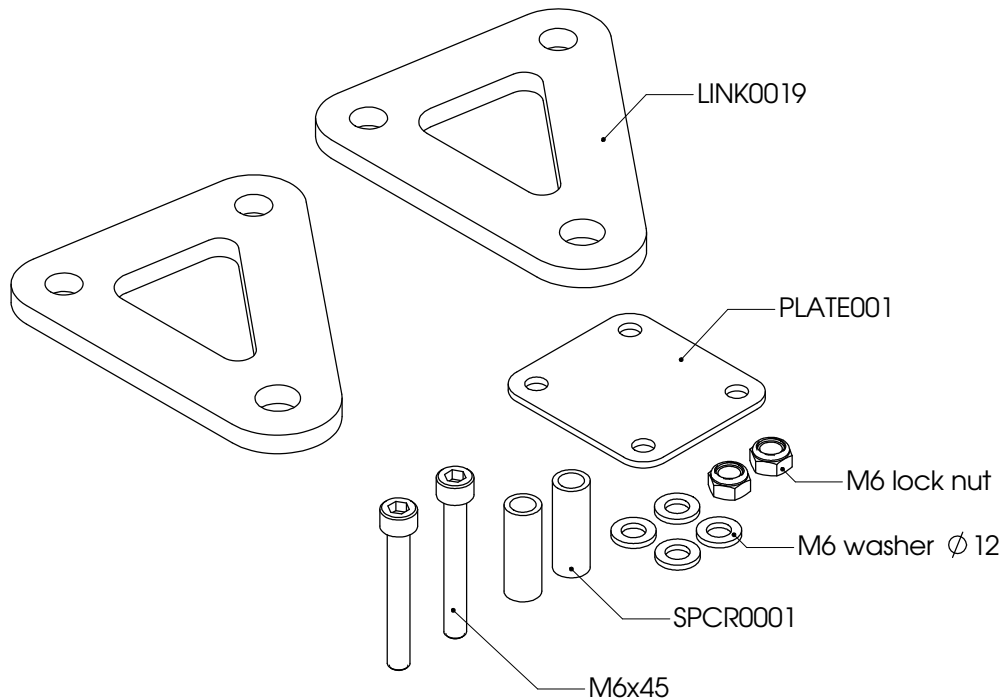

Inbouw handleiding

VOORZIJDE *

* LET OP! De voorzijde NIET verlagen indien valbeugels gemonteerd zijn!
(de valbeugels kunnen met het voorspatbord in aanraking komen)

De vorkpoten maximaal 30 mm door de bovenste kroonplaat heen steken. De remleiding verdeler die op de onderste kroonplaat zit hoger plaatsen met behulp van meegeleverde plaat. Verwijder het originele kunststof kapje. Let erop dat de remleidingen voldoende ruimte hebben voor een volledige stuuruitslag. Kort de voorvork-beschermers van het voorspatbord in tot ze op dezelfde hoogte zitten als de buitenpoten van de voorvork. Dit is nodig om te voorkomen dat ze de onderste kroonplaat raken.

ACHTERZIJDE

De bestaande link vervangen door de HYPERPRO verlagingslink. Let er hierbij op dat de pijl in de rijrichting wijst. Het achterwiel eerst belasten voordat de link vastgezet word.

LET OP! DE LENGTE VAN DE ZIJSTANDAARD MOET 25-30mm INGEKORT WORDEN.

Instruction manual

FRONT *

* CAUTION! Do NOT lower the front if crash bars are fitted!
(the crash bars can interfere with the fender at maximum stroke)

Mount the fork legs max 30mm through the upper triple clamp. Mount the brakeline distributor (which is on the lower triple clamp) higher with the plate. Remove the original cap. Make sure that the brake lines have enough space for the full steering angle. Shorten the fork protectors of the front fender to match the height of the outer fork tubes. This is necessary to prevent them from hitting the lower triple clamp.

REAR

Replace the original link by the HYPERPRO lowering link. Make sure that the arrows are pointing in the riding direction. Put some pressure on the rear wheel before tightening the link.

WARNING! SHORTEN THE SIDE-STAND 25-30mm.

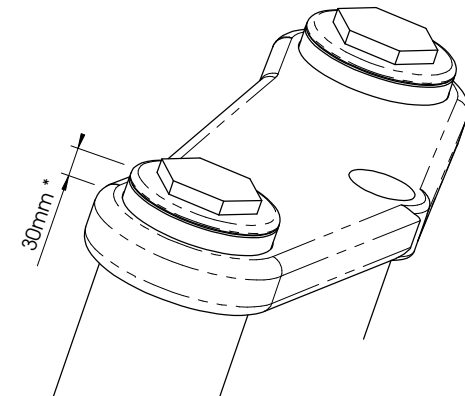

See WWW.HYPERPRO.COM for more info about our products.